



# Draagvlakmonitor Defensie

## Eerste helft 2020

Drs. Femke Konings

Rebecca van der Grient MSc.

1 september 2020



Ministerie van Defensie

**motivation**  
research and strategy

# Inhoudsopgave

Achtergrond en opzet	3
Draagvlakmodel	4
Samenvatting en kerncijfers	7
Resultaten	11
Bijlagen	25

# Achtergrond en opzet (1/2)

Sinds 2017 verricht Motivaction International B.V. in opdracht van de Directie Communicatie (DCo) van het ministerie van Defensie onderzoek naar het draagvlak voor Defensie onder de Nederlandse bevolking (16 t/m 75 jaar). De resultaten van dit onderzoek worden ieder half jaar gerapporteerd in de *Draagvlakmonitor*. Voor u ligt de rapportage van de Draagvlakmonitor met de resultaten van de eerste helft van 2020 (januari t/m juni).

## Leeswijzer bij rapportage

De vragen uit de Draagvlakmonitor zijn voortgekomen uit een uitgebreide studie van de pijlers waar het draagvlak voor Defensie op rust en de onderlinge samenhang tussen de factoren die het draagvlak beïnvloeden. Een uitgebreide toelichting op het draagvlakmodel, dat de basis vormt voor de huidige meetmethode, is te vinden op de volgende pagina's.

We starten deze rapportage met een samenvatting van de belangrijkste bevindingen. Vervolgens tonen we de kerncijfers van het eerste half jaar van 2020. Indien er sprake is van een significant verschil van de kerncijfers (daling of stijging) ten opzichte van de vorige meting (tweede helft 2019) benoemen we dit in de tekst. Als het verschil met de vorige meting *niet* significant is, spreken we van 'gelijk gebleven' of 'vergelijkbare' resultaten. Waar relevant bespreken we ook trends over langere termijn (bijvoorbeeld een vergelijking met 2019 en 2018). Na het bespreken van de kerncijfers tonen we alle resultaten visueel (in grafiek- of tabelvorm).



### Methode

Online vragenlijst



### Doelgroep

Nederlanders, 16 – 75 jaar



### Steekproef

n = 1.574  
(n = 784 in Q1 2020,  
n = 790 in Q2 2020)



### Werving

Via StemPunt, het online panel van Motivaction



### Veldwerk

Continu, gedurende Q1 en Q2 2020 (januari – juni)



### Representativiteit

Representatief op leeftijd, geslacht, regio, opleidingsniveau en waardenoriëntatie

# Draagvlakmodel

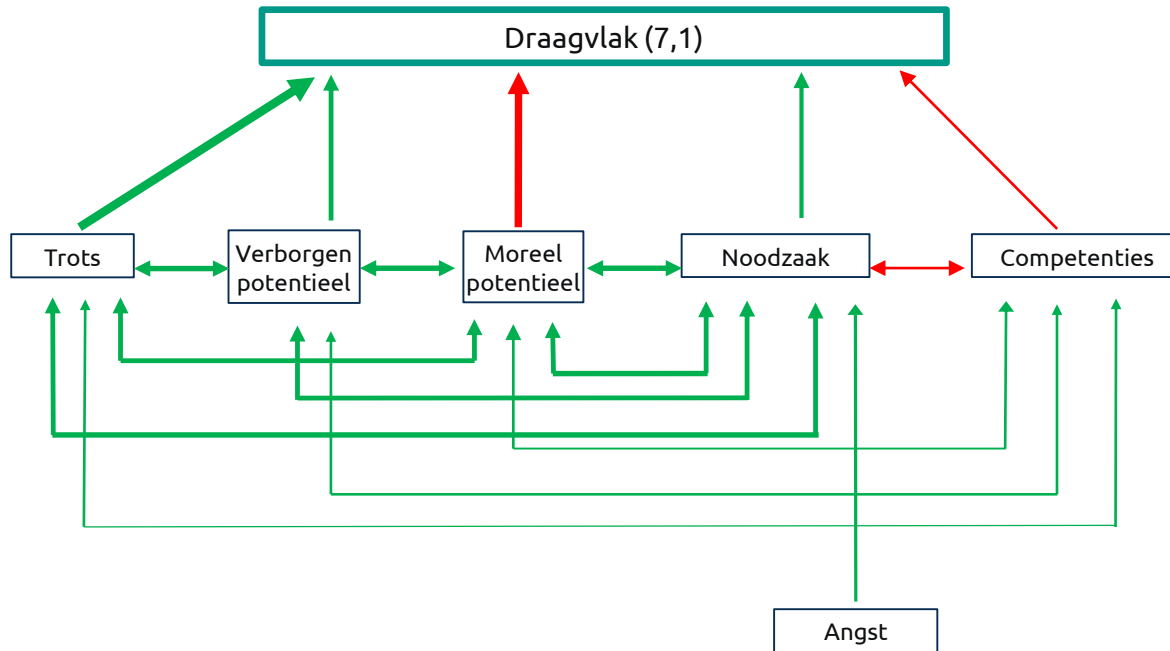

Begin 2017 is aan de hand van een exploratieve studie vastgesteld welke factoren van invloed zijn op het draagvlak voor Defensie. Daarnaast is de samenhang tussen de factoren onderling onder de loep genomen. Sinds 2017 vormt het draagvlakmodel zoals dat is vastgesteld in de exploratieve studie de basis voor de vragen in de Draagvlakmonitor.

## Leeswijzer draagvlakmodel

- De **dikte** van de pijl geeft de **sterkte van het verband** weer: hoe dikker de pijl, hoe sterker het verband.
- De **kleur** van de pijl geeft aan of het een **positief of negatief verband** betreft. Een positief verband is uitgedrukt in de kleur groen en geeft aan dat de score op het ene onderdeel in het model toeneemt als de score op het andere onderdeel ook toeneemt. Bij een negatief verband - aangegeven met een rode kleur - neemt de score juist af als de score op het andere onderdeel in het model toeneemt.

## Pijlers

Vijf factoren, pijlers genaamd, hebben direct invloed op het algemene rapportcijfer voor draagvlak. Deze pijlers worden aangeduid met de termen: trots, verborgen potentieel, moreel potentieel, noodzaak en competenties. De zesde pijler – angst – heeft alleen indirect invloed op het draagvlak, via de pijler noodzaak. Op de volgende pagina lichten we de zes pijlers kort toe.

# Draagvlakmodel | Toelichting (1/2)

## Trots

- Het gevoel van trots dat burgers voelen voor Defensie is gevraagd in zowel een rapportcijfer als aan de hand van vier stellingen die sterk samenhangen met dit rapportcijfer.
- De score op de stellingen die trots uitdrukken hangt het sterkst samen met het cijfer voor draagvlak.

## Noodzaak

- In welke mate burgers Defensie noodzakelijk achten voor Nederland is uitgedrukt in een rapportcijfer en in vier stellingen die een sterke samenhang vertonen met het algemene rapportcijfer voor noodzaak.

## Verborgen potentieel

- Het verborgen potentieel is de perceptie dat Defensie veel goede dingen doet die burgers niet zien.
- De mate waarin iemand verborgen potentieel voelt is gemeten aan de hand van zowel een rapportcijfer als drie stellingen die onderling sterk samenhangen.

## Competenties

- Voor elk van de drie grondwettelijke hoofdtaken van Defensie wordt een rapportcijfer uitgevraagd, na het voorleggen van een beschrijving per taak.
- Daarnaast is voor acht specifieke deelcompetenties het functioneren van Defensie voorgelegd in de vorm van de twee stellingen per competentie.

## Moreel potentieel

- Het moreel potentieel is het idee dat medewerkers van Defensie positieve waarden vertegenwoordigen die elders in de maatschappij aan het verdwijnen zijn, zoals opofferingsgezindheid en plichtsgetrouwheid.
- Deze pijler is gemeten aan de hand van een rapportcijfer en vier samenhangende stellingen.

## Angst

- Angst is gemeten met vier stellingen die vooral ingaan op het gevoel van veiligheid dat Nederlanders ervaren.
- Deze stellingen hebben een invloed op het gevoel dat Defensie noodzakelijk is voor Nederland.
- Angst heeft alleen indirect een effect op het draagvlak voor Defensie.

# Draagvlakmodel | Toelichting (2/2)

## Draagvlak voor Defensie

- Het draagvlak voor Defensie wordt gemeten aan de hand van een rapportcijfer (tussen 1 en 10) op de vraag: in hoeverre steun je Defensie?

## Pijlers van het draagvlak voor Defensie

- De pijlers van het draagvlak voor Defensie worden op twee manieren gemeten:
  - Er worden *rapportcijfers* uitgevraagd voor het spontane en gevoelsmatige oordeel over de pijler.
  - Daarnaast worden per pijler een aantal *stellingen* uitgevraagd die met elkaar (en met het rapportcijfer) samenhangen en die tezamen een beredeneerd oordeel vormen over de pijler. Voor het bepalen van het verband in het draagvlakmodel wordt dit beredeneerde oordeel over de pijler gebruikt.
- Voor het verloop van het oordeel over de pijlers door de tijd heen, wordt daarnaast gekeken naar de *gemiddelde verschilscore* van de stellingen over een pijler. Die score wordt berekend aan de hand van het verschil tussen het percentage positieve antwoorden op stellingen en het percentage negatieve antwoorden op stellingen. Op pagina 15 van dit rapport wordt uitgebreid toegelicht hoe die verschilcores tot stand komen.



# Samenvatting en kerncijfers



# Draagvlakmodel | Samenvatting

## Stabiel draagvlak, maar wel stijging op diverse pijlers

Het draagvlak voor Defensie in de eerste helft van 2020 is gelijk aan de vorige meting (7,1). In diverse factoren onderliggend aan het draagvlak zijn significante verschuivingen te zien, namelijk op trots, angst en competenties. De veranderingen zijn mogelijk een reactie op de uitbraak van de coronapandemie. Zo zijn Nederlanders meer trots op Defensie. De pijler stijgt van een 6,8 naar een 7,0. Op berekend niveau (op basis van de onderliggende stellingen) zien we de stijging op trots niet. De stijging zit hem dus meer op spontaan en gevoelsmatig niveau. De stijging in het gevoel van trots is niet te zien in het eerste kwartaal van 2020 maar wel in het tweede kwartaal van 2020. Mogelijk hangt de stijging samen met de inzet van Defensiepersoneel tijdens de coronapandemie in Nederland.

Voor de pijler angst (gevoel van veiligheid) wordt geen rapportcijfer uitgevraagd. De stijging op deze pijler is te zien op de verschilcores. De verschilcores van de onderliggende stellingen stijgen van 25% naar 29%. Nederlanders voelen zich veiliger omdat de angst voor een terroristische aanslag in Nederland is afgenomen, mogelijk door de coronacrisis.

Competenties is de derde stijgende pijler. Op hoofdniveau stijgt het rapportcijfer voor competenties licht van een 6,9 naar een 7,0. De grootste verschuiving is te zien op de drie onderliggende grondwettelijke hoofdtaken. Zo oordelen Nederlanders positiever over Defensie op het verdedigen van het Nederlands grondgebied en bevriende landen (gestegen van een 6,7 naar een 6,9), vinden Nederlanders dat Defensie meer bijdraagt aan internationale vrede en veiligheid (gestegen van een 6,9 naar een 7,0) en vinden Nederlanders dat Defensie beter haar ondersteunende taak bij rampen en crises uitvoert (gestegen van een 7,5 naar een 7,6). De pijler competenties heeft een negatief verband met het algemene draagvlak, wat het gebrek aan stijging in het draagvlak kan verklaren. De stijgende waardering voor de derde taak van Defensie – de ondersteunende taak in het geval van een nationale crisis – valt samen met de start van de coronacrisis in Nederland. De uitvoering van deze taak werd in het tweede kwartaal van 2020 (april/mei/juni) gewaardeerd met een 7,7.

## Stijging op zeven van de acht competentiescores; uitzondering daarop is zichtbaarheid

Eind 2019 constateerden we dat het oordeel over de deelcompetenties, na een stijging begin 2019, weer terug was op het niveau van 2018. Ook in de eerste helft van 2020 zien we een stijging in zeven van de acht deelcompetenties. Nederlanders zijn positiever in hun oordeel over de visie, de technologie, de middelen, missies, de nationale inzet, de samenwerking met het binnenland en de samenwerking met het buitenland. Er is alleen geen verschuiving waarneembaar op de competentie zichtbaarheid.



# Draagvlakmodel | Kerncijfers (1/2)

Draagvlak stabiel

7,1

## Pijlers voor draagvlak

### Trots: Nederlanders zijn meer trots op Defensie

7,0

Het rapportcijfer waarmee Nederlanders hun trots voor Defensie uitdrukken is gestegen van een 6,8 naar een 7,0. Op het niveau van de gemiddelde verschillscore\* en de onderliggende stellingen zijn geen verschillen te zien met de tweede helft van 2019. Nog altijd vindt driekwart van de Nederlanders dat Defensie goed werk verricht (74%).

### Noodzaak: cijfer schommelt sinds 2017 tussen de 7,6 en 7,7

7,7

Het rapportcijfer (7,7) en de gemiddelde verschillscore (53%) voor noodzaak is sinds begin 2018 stabiel. Op de onderliggende stellingen zien we dat *minder* Nederlanders vinden dat een sterke krijgsmacht nu belangrijker is dan ooit (61% vs. 67% eind 2019).

### Gevoel van veiligheid (angst): Nederlanders voelen zich veiliger

Voor het gevoel van veiligheid wordt geen rapportcijfer gerapporteerd. In de eerste helft van 2020 is er een daling in de verschillscore bij het gevoel van angst (29% vs. 25% eind 2019). Op de onderliggende stelling 'ik denk dat we binnenkort een aanslag krijgen in Nederland' zien we een grote stijging van ontkenners (31% vs. 24% eind 2019).

\* Op [pagina 15](#) wordt uitgelegd hoe de verschillscores voor de stellingen worden berekend.

# Draagvlakmodel | Kerncijfers (2/2)

## Moreel potentieel: rapportcijfer met een 7,6 gelijk aan tweede helft 2019

7,6

Het moreel potentieel is ten opzichte van de tweede helft van 2019 ongewijzigd. De gemiddelde verschilscore bedraagt 58%. Meer Nederlanders vinden dat ze bij Defensie weten wat discipline is (60% vs. 55% eind 2019).

## Verborgен potentieel: gelijk aan vorige meting, met een 7,6 als rapportcijfer

7,6

De scores voor het verborgen potentieel (op zowel het rapportcijfer als op de gemiddelde verschilscore en de onderliggende stellingen) zijn onveranderd. Circa driekwart van de Nederlanders (74%) meent dat Defensie veel nuttig werk doet dat wij niet zien.

## Competenties: stijging op zeven van de acht deelcompetenties

De competenties van Defensie worden gemeten aan de hand van de waardering voor de drie grondwettelijke taken van Defensie en de waardering voor acht deelcomponenten. Voor alle drie de grondwettelijke taken zien we een stijging in de waardering. Nederlanders oordelen in de eerste helft van 2020 dat Defensie beter is

in het verdedigen van het Nederlands grondgebied en dat van bevriende landen (van 6,7 naar 6,9 begin 2020), dat Defensie meer bijdraagt aan internationale vrede en veiligheid (6,8 naar 7,0) en Nederlanders vinden dat Defensie beter haar ondersteuningstaak uitvoert (van 7,5 naar een 7,6). Het samengesteld rapportcijfer stijgt daardoor ook (van een 6,9 naar een 7,0).

7,0

Algemeen  
(samengesteld  
rapportcijfer)

6,9

Verdedigen van het  
Nederlands  
grondgebied en dat  
van bevriende landen

7,0

Bijdragen aan  
internationale vrede  
en veiligheid

7,6

Ondersteunen bij  
rampen en crises in  
Nederland

In de eerste helft van 2020 zien we een stijging op bijna alle deelcompetenties:

- *Middelen (verschilscore -12% vs. -20% eind 2019)*
- *Missies (verschilscore +7% vs. 0% eind 2019)*
- *Nationale inzet (verschilscore +43 vs. +37% eind 2019)*
- *Samenwerking binnenland (verschilscore +70% vs. 64% eind 2019)*
- *Samenwerking buitenland (verschilscore +3% vs. -3% eind 2019).*
- *Technologie (verschilscore -20% vs. -26% eind 2019)*
- *Visie (verschilscore 25% vs. 19% eind 2019)*

# Resultaten



# Draagvlak voor Defensie: rapportcijfers (1/3)

## Draagvlak voor Defensie

In hoeverre steun je Defensie?

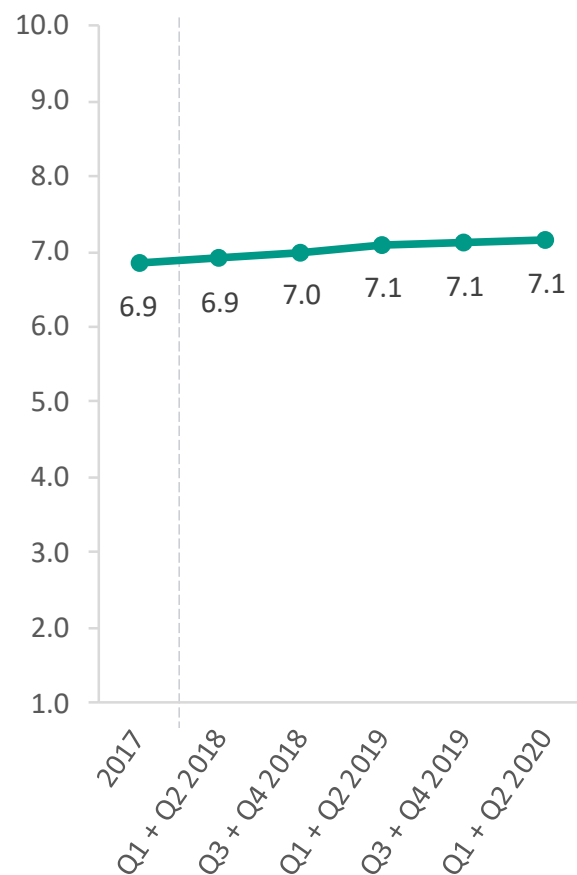

## Trots op Defensie

In hoeverre ben je trots op Defensie?

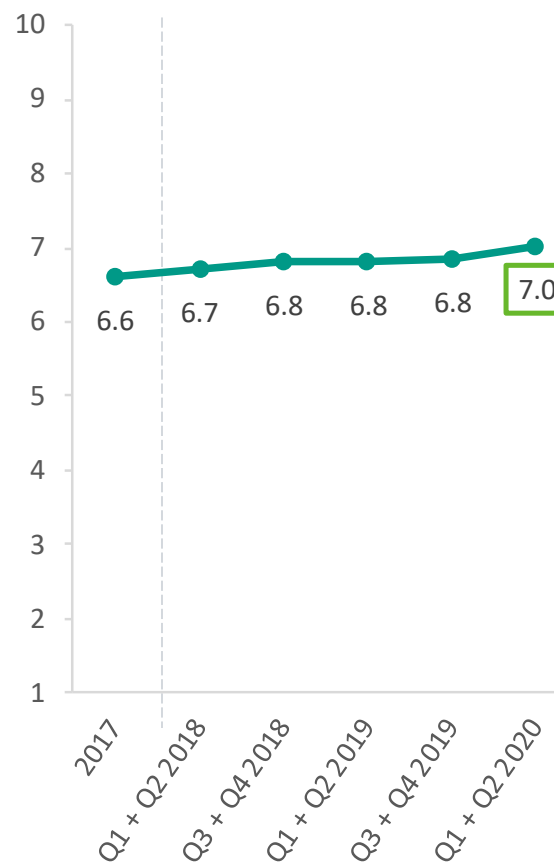

## Noodzaak van Defensie

In hoeverre vind je Defensie noodzakelijk voor Nederland?

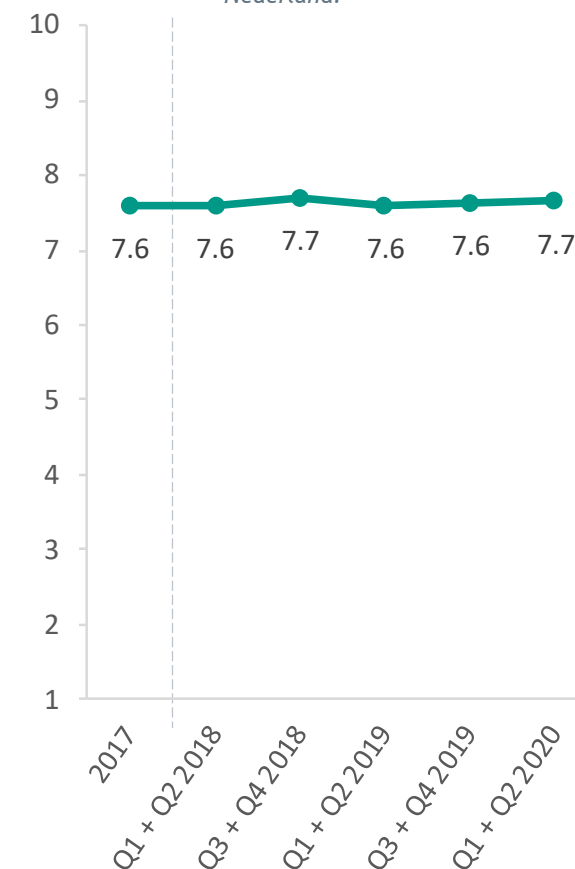

  Significant **lager** dan voorgaand halfjaar    
   Significant **hoger** dan voorgaand halfjaar

# Draagvlak voor Defensie: rapportcijfers (2/3)

## Moreel potentieel

Welk rapportcijfer geef je voor de discipline en toewijding van Nederlandse militairen?

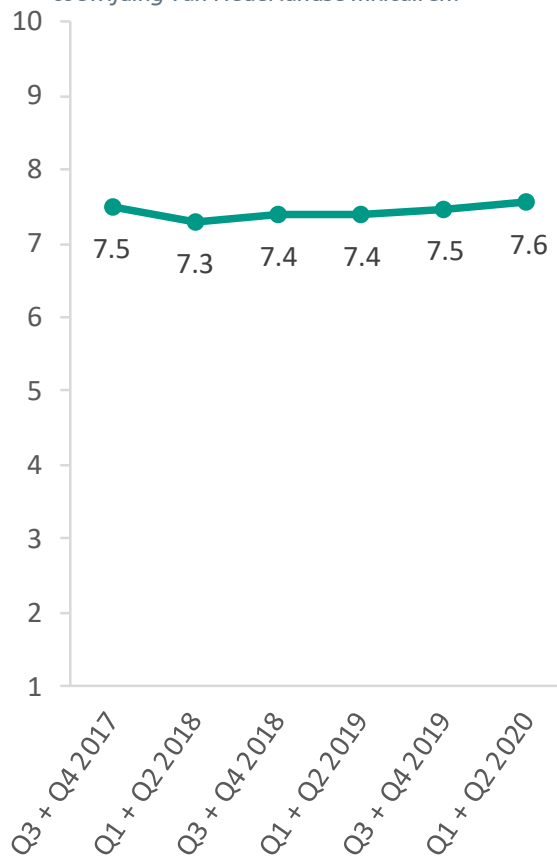

## Verborgен potentieel

In hoeverre denk je dat Defensie achter de schermen belangrijk werk doet?

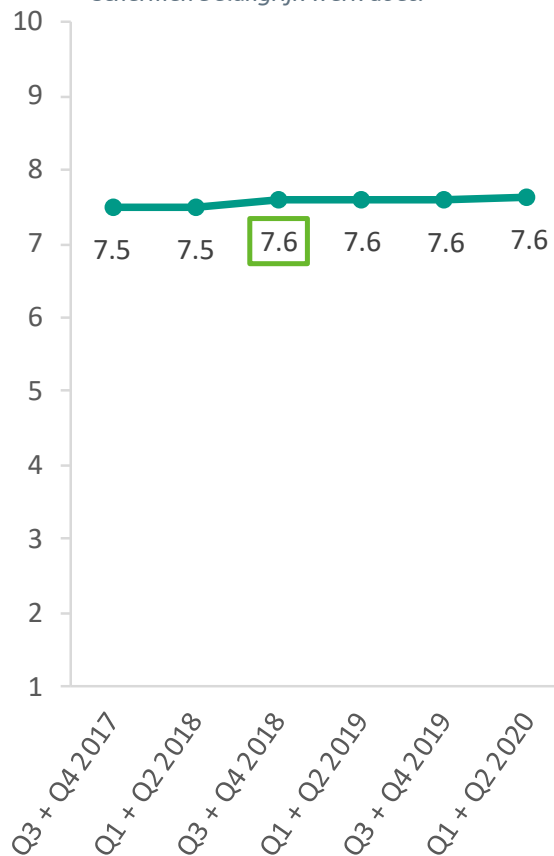

## Competenties

Gewogen rapportcijfer o.b.v. de rapportcijfers voor de afzonderlijke taken (zie pag. 14)

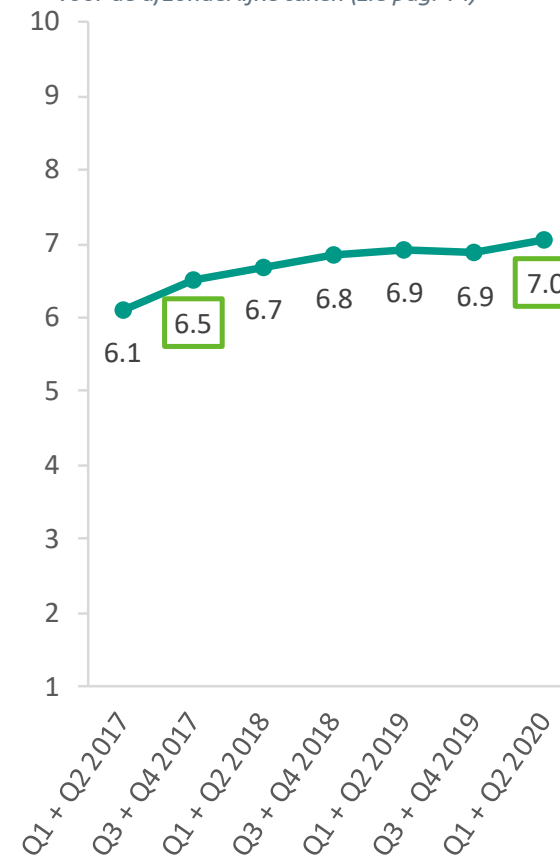

   Significant **lager** dan voorgaand halfjaar    
    Significant **hoger** dan voorgaand halfjaar

- Draagvlakmodel
- Samenvatting
- Kerncijfers
- Resultaten

# Draagvlak voor Defensie: rapportcijfers (3/3)

## Volgens de Grondwet heeft Defensie drie taken:

1) Verdedigen van het Nederlandse grondgebied en dat van bevriende landen tegen aanvallen van andere landen, maar ook tegen aanvallen van terroristische groeperingen.

2) Bijdragen aan de internationale vrede en veiligheid en de bescherming van de mensenrechten.

3) Ondersteunen bij rampen en crises in Nederland zoals bij uitbraak van veeziektes en overstromingen, maar ook bij politieonderzoek en het ruimen van explosieven.

***In hoeverre is Defensie in staat deze drie taken goed uit te voeren?***

## Competentie taak 1

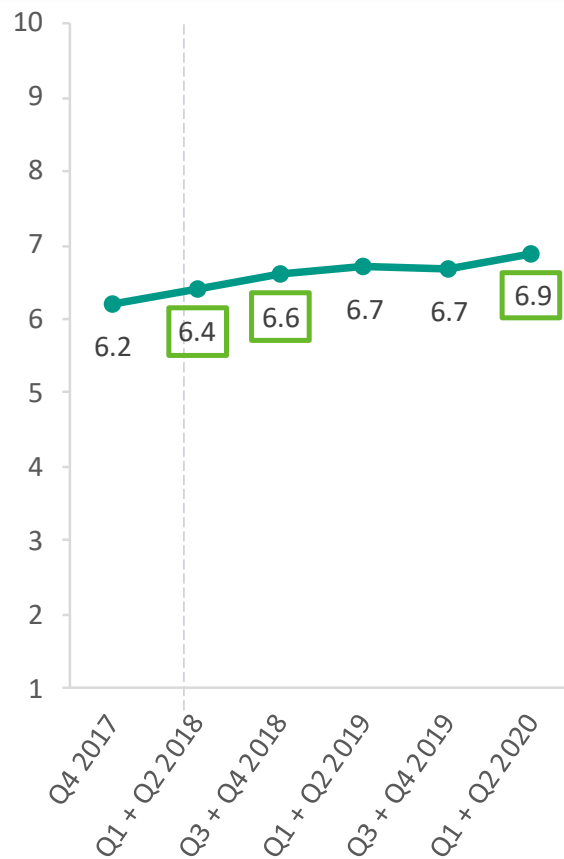

## Competentie taak 2

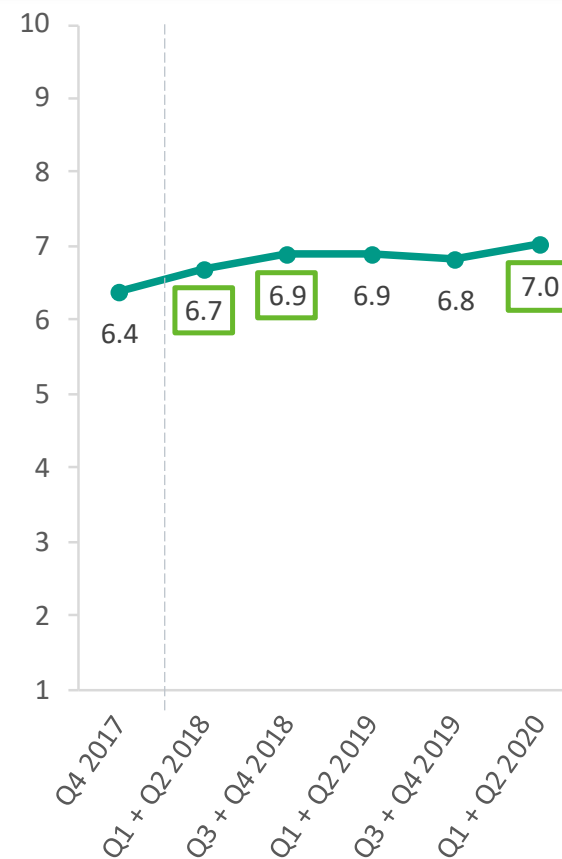

## Competentie taak 3

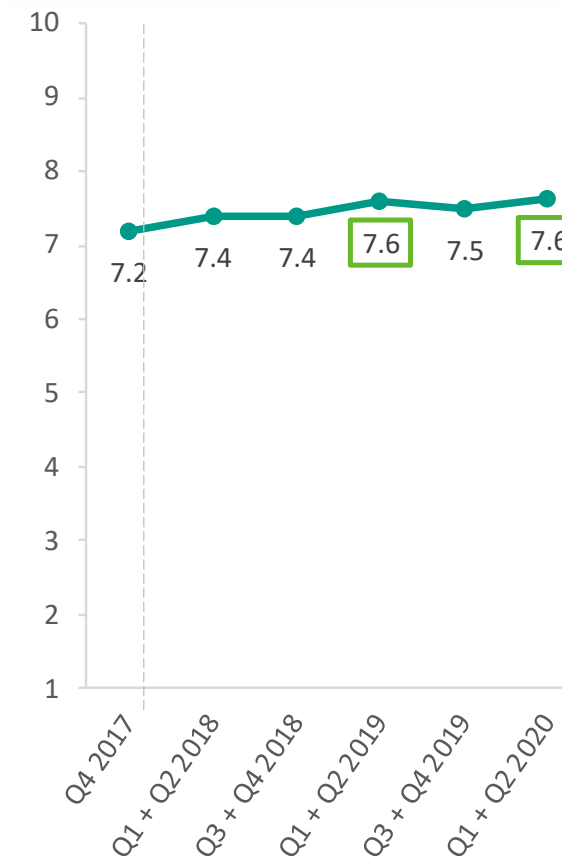

Significant **lager** dan voorgaand halfjaar

Significant **hoger** dan voorgaand halfjaar

# Leeswijzer

Op de volgende pagina's staan de belangrijkste indicatoren van draagvlak weergegeven. De stellingen over een pijler vormen de basis voor de pijler in het draagvlakmodel en niet het algemene rapportcijfer voor de pijler. Het rapportcijfer voor een pijler geeft het spontane, gevoelsmatige oordeel over de pijler weer, de stellingen vormen samen het beredeneerde oordeel over de pijler.

Links op de pagina staat de tabel met de stellingen die de pijler operationaliseren. In alle gevallen gaat het om drie of vier stellingen, de totaalscore is het gemiddelde van de verschillen op de stellingen. De score die per pijler mogelijk is ligt tussen -100 en +100 zoals hieronder weergegeven in een voorbeeld.

## Voorbeeld: hoogst mogelijke score op pijler

	% eens/zeer eens	% oneens/zeer oneens	Verschijscore
Stelling 1 positief geformuleerd	100%	0%	+100%
Stelling 2 positief geformuleerd	100%	0%	+100%
Stelling 3 negatief geformuleerd	0%	100%	+100%
Stelling 4 positief geformuleerd	100%	0%	+100%
<b>Gemiddelde verschillenscore</b>			<b>+100%</b>

## Voorbeeld: laagst mogelijke score op pijler

	% eens/zeer eens	% oneens/zeer oneens	Verschijscore
Stelling 1 positief geformuleerd	0%	100%	-100%
Stelling 2 positief geformuleerd	0%	100%	-100%
Stelling 3 negatief geformuleerd	100%	0%	-100%
Stelling 4 positief geformuleerd	0%	100%	-100%
<b>Gemiddelde verschillenscore</b>			<b>-100%</b>

Rechts op de pagina staat de ontwikkeling van de gemiddelde verschillenscore per semester weergegeven.

# Trots

## Stellingen



  Significant **hoger** dan voorgaand halfjaar  
  Significant **lager** dan voorgaand halfjaar

Verschilscore	Verschilscore (vorig halfjaar)
62%	60%
49%	46%
60%	58%
71%	72%
<b>+61%</b>	<b>+58%</b>

## Gemiddelde verschilscore per meting

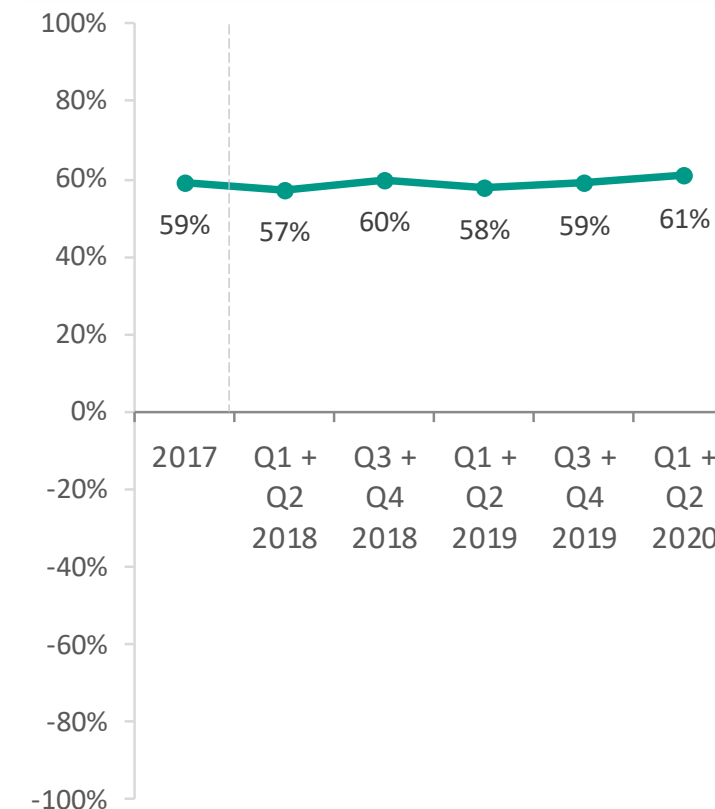



# Noodzaak

## Stellingen

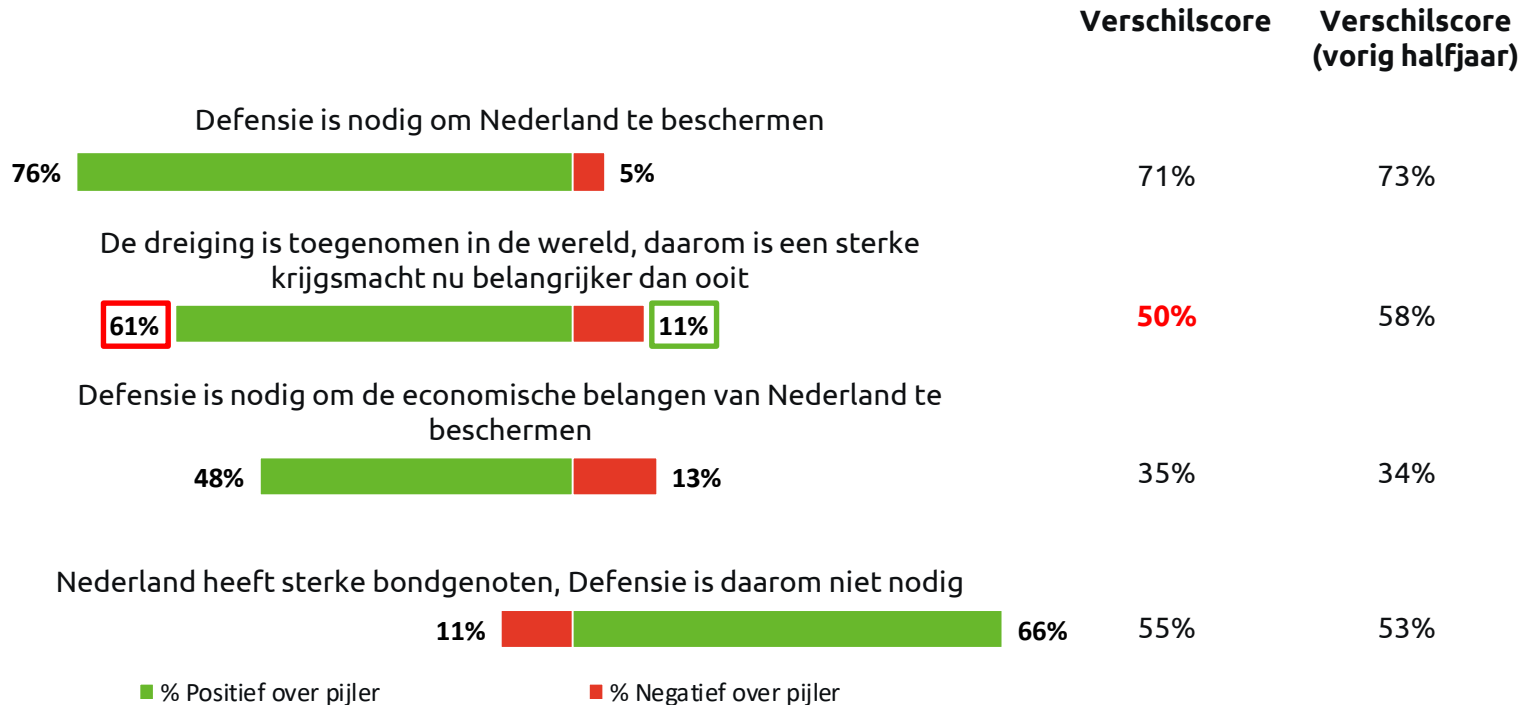

Significant **hoger** dan voorgaand halfjaar  
 Significant **lager** dan voorgaand halfjaar

## Gemiddelde verschilscore per meting

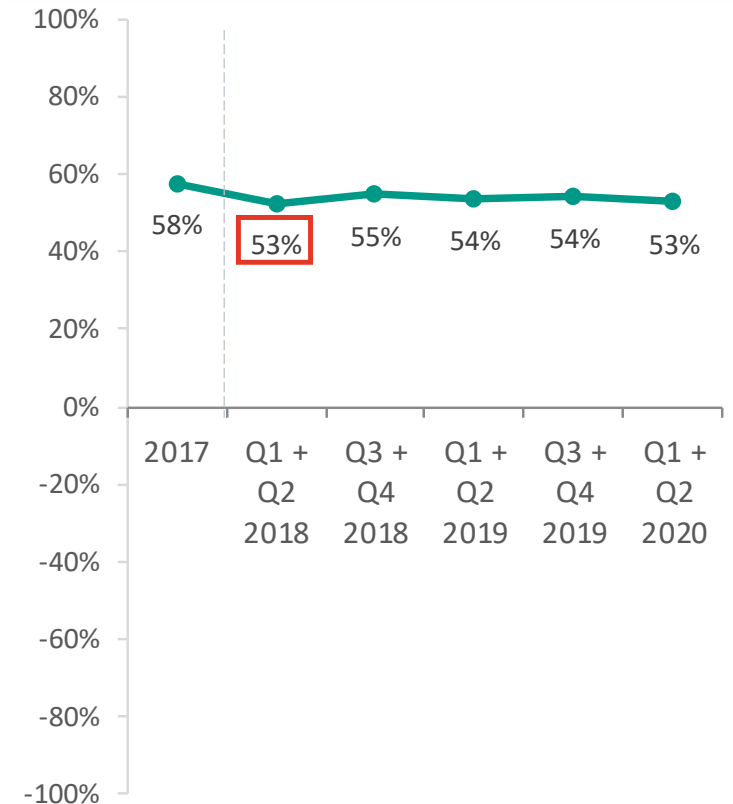

# Gevoel van veiligheid (angst)

## Stellingen

Stelling	Verschilscore	Verschilscore (vorig halfjaar)
Ik voel mij veilig in Nederland	62%	62%
Ik verwacht niet dat Nederland door een ander land wordt aangevallen	33%	31%
Ik denk dat we binnenkort een aanslag krijgen in Nederland	11%	-3%
Het is niet waarschijnlijk dat Nederland in de komende 20 jaar in een oorlog terecht komt	11%	11%
<b>Totaal</b>	<b>+29%</b>	<b>+25%</b>

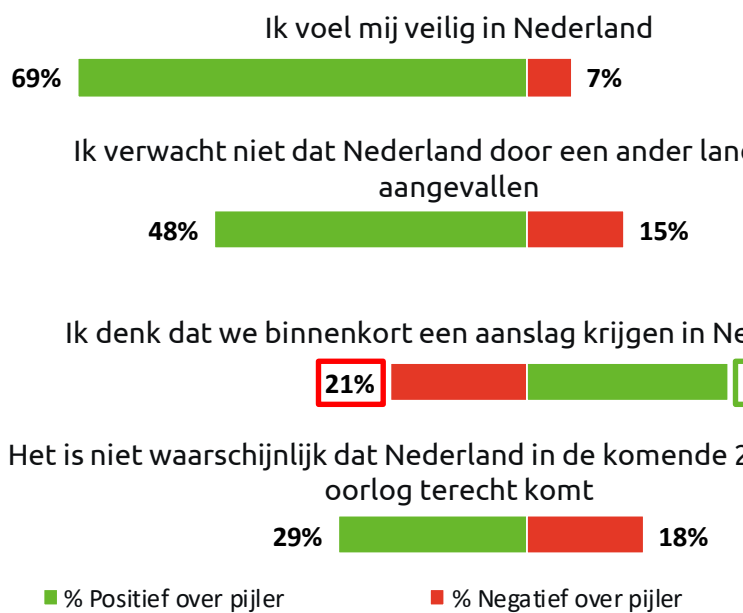

Significant **hoger** dan voorgaand halfjaar  
 Significant **lager** dan voorgaand halfjaar

## Gemiddelde verschilscore per meting

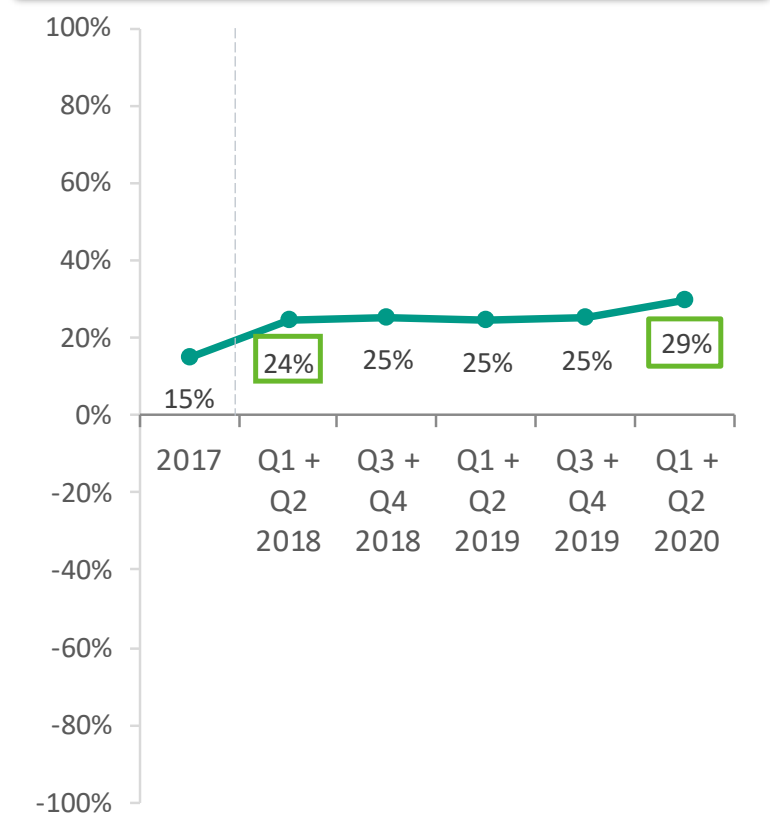

# Moreel potentieel

## Stellingen



Verschilscore	Verschilscore (vorig halfjaar)
71%	73%
61%	61%
47%	46%
<b>51%</b>	47%
+58%	+57%

## Gemiddelde verschilscore per meting

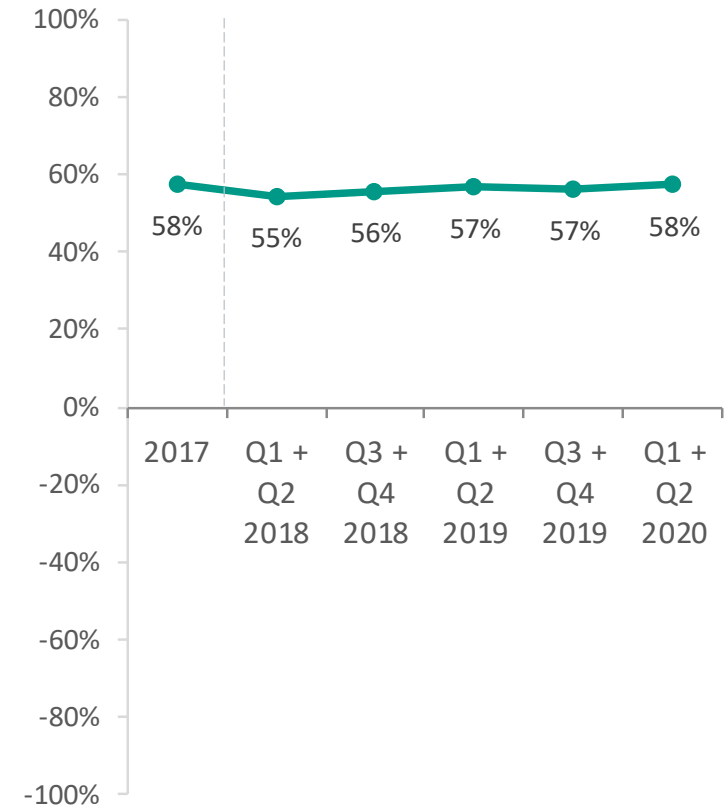

Significant **hoger** dan voorgaand halfjaar  
 Significant **lager** dan voorgaand halfjaar

# Verborgen potentieel

## Stellingen

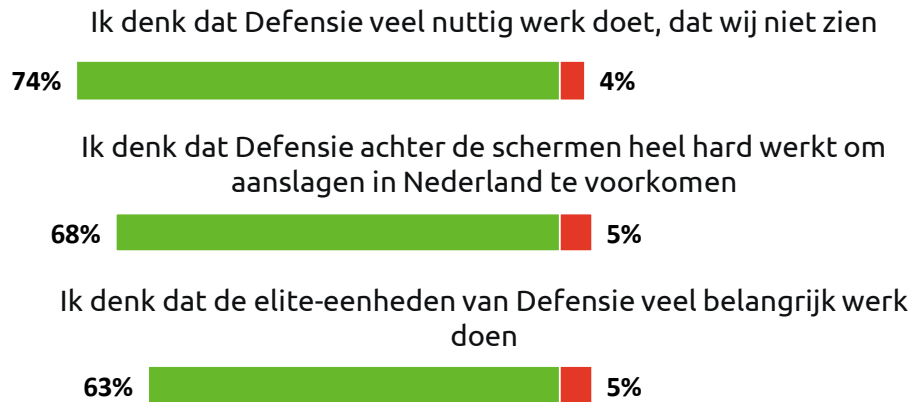

■ % Positief over pijler    ■ % Negatief over pijler

□ Significant **hoger** dan voorgaand halfjaar

□ Significant **lager** dan voorgaand halfjaar

Verschilscore	Verschilscore (vorig halfjaar)
70%	70%
63%	62%
58%	60%
+64%	+64%

## Gemiddelde verschilscore per meting

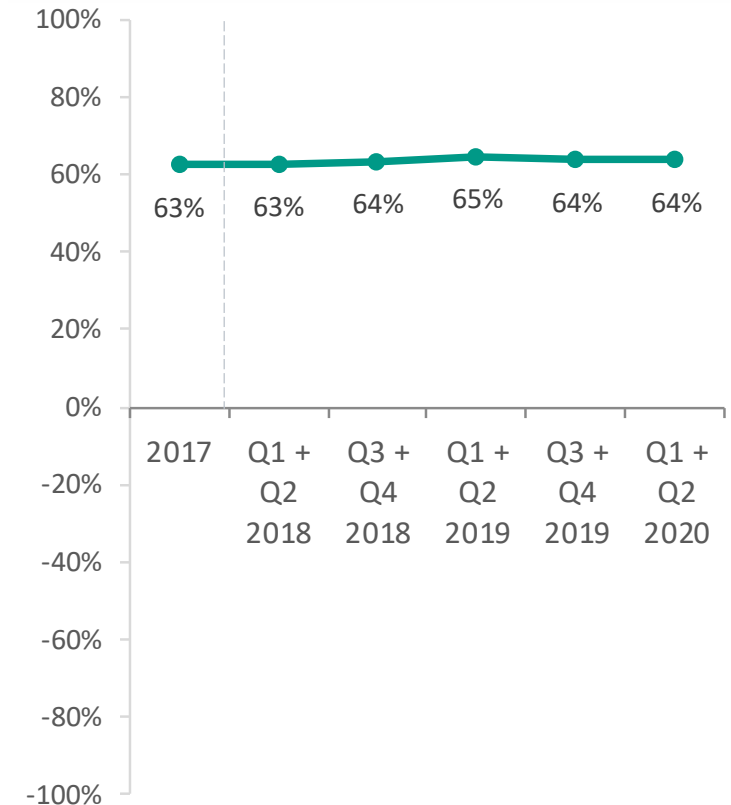

# Competenties (1/4)

## Middelen

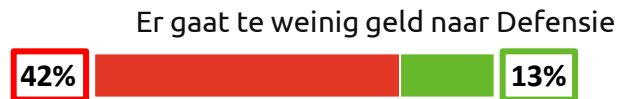

## Missies

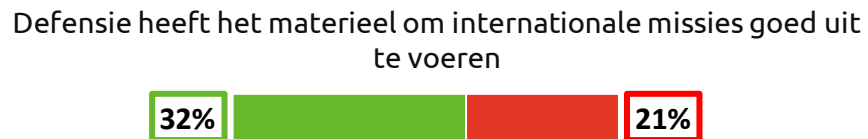

■ % Positief over competentie    ■ % Negatief over competentie  
   Significant **lager** dan voorgaand halfjaar       Significant **hoger** dan voorgaand halfjaar

Verschilscore    Verschilscore  
(vorig halfjaar)

## Middelen

-28%    -38%

+4%    -2%

-12%    -20%

## Missies

11%    1%

+4%    -1%

+7%    0%

Gemiddelde verschilscore per meting

## Middelen

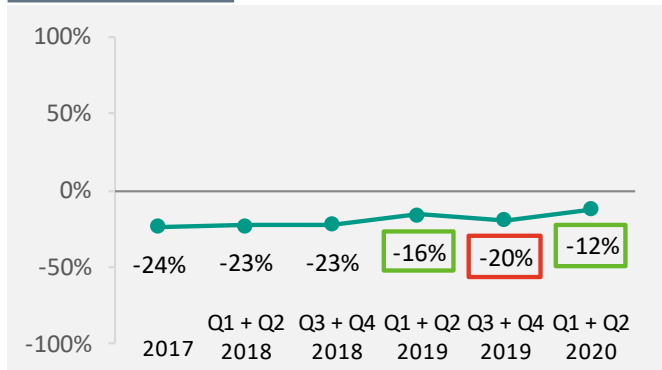

## Missies

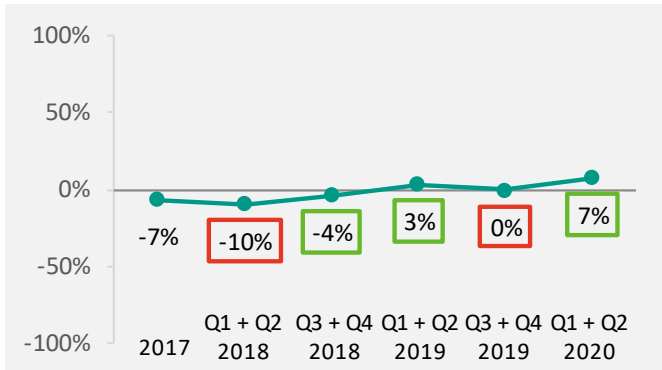

# Competenties (2/4)

## Nationale inzet

Belangrijke doelen in Nederland, zoals vliegvelden en havens, zijn goed beschermd



Defensie heeft het materieel om in geval van een nationale ramp, bijvoorbeeld een overstroming of een aanslag, snelle en goede hulp te bieden



## Samenwerking binnenland

Ik denk dat Defensie goed in staat is om samen te werken met autoriteiten als politie en brandweer in Nederland



Ik denk dat Defensie goed in staat is om samen te werken met de inlichtingendiensten in Nederland



■ % Positief over competentie    ■ % Negatief over competentie

□ Significant **lager** dan voorgaand halfjaar    □ Significant **hoger** dan voorgaand halfjaar

Verschilscore    Verschilscore  
(vorig halfjaar)

## Nationale inzet

40%    35%

46%    38%

43%    37%

## Samenwerking binnenland

74%    67%

66%    61%

70%    64%

Gemiddelde verschilscore per meting

## Nationale inzet

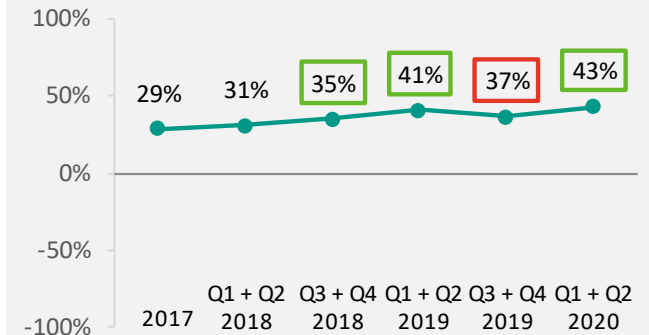

## Samenwerking binnenland

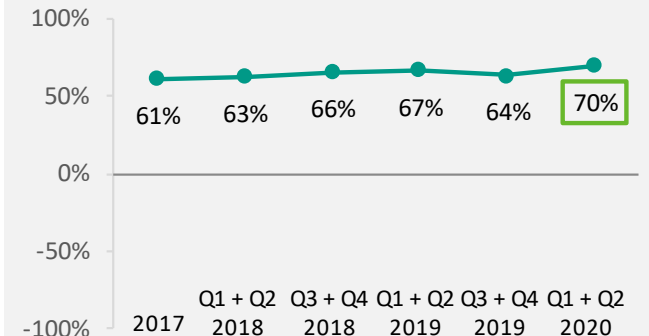

# Competenties (3/4)

## Samenwerking buitenland

Defensie heeft het materieel om de NAVO-, EU- en VN-taken goed uit te voeren



Defensie heeft voldoende mankracht om de NAVO, EU- en VN-taken goed uit te voeren



## Technologie

Het materiaal waar Defensie mee werkt is verouderd



Defensie loopt voorop met nieuwe ontwikkelingen



■ % Positief over competentie    ■ % Negatief over competentie

□ Significant **lager** dan voorgaand halfjaar    □ Significant **hoger** dan voorgaand halfjaar

Verschilscore    Verschilscore  
(vorig halfjaar)

## Samenwerking buitenland

7%    1%

-2%    -6%

+3%    -3%

## Technologie

-37%    -44%

-4%    -8%

-20%    -26%

Gemiddelde verschilscore per meting

## Samenwerking buitenland

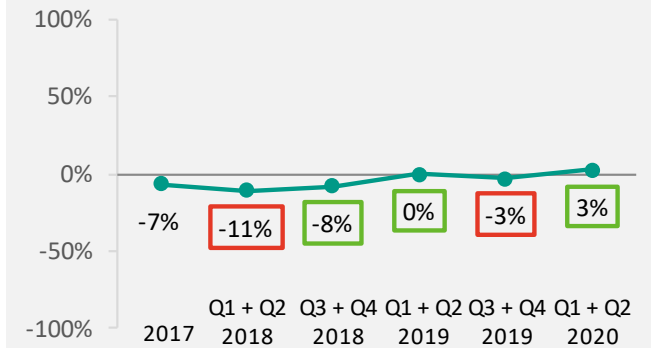

## Technologie

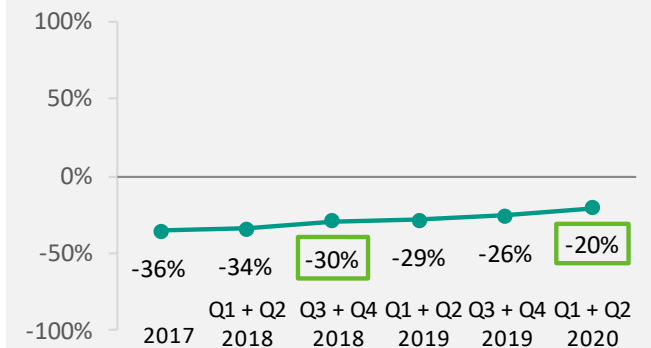

# Competenties (4/4)

## Visie

Defensie speelt goed in op de ontwikkelingen in de wereld



Defensie is goed voorbereid op de toekomstige ontwikkelingen op defensiegebied



## Zichtbaarheid

Ik zie Nederlandse militairen regelmatig op straat



Ik vind Defensie onzichtbaar in de samenleving



■ % Positief over competentie

■ % Negatief over competentie

□ Significant **lager** dan voorgaand halfjaar

□ Significant **hoger** dan voorgaand halfjaar

Verschilscore  
Verschilscore  
(vorig halfjaar)

## Visie

34% 29%

17% 9%

25% 19%

## Zichtbaarheid

-59% -57%

-33% -38%

-46% -47%

Gemiddelde verschilscore per meting

## Visie

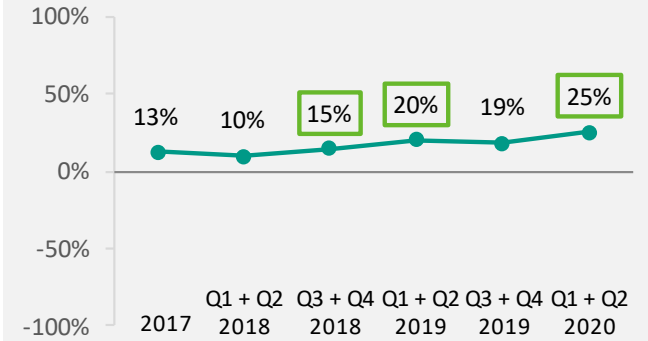

## Zichtbaarheid

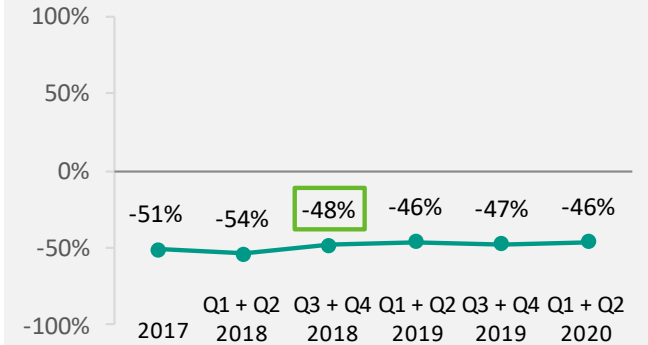





# Bijlagen



# Onderzoekstechnische informatie

- **Veldwerkperiode**

- Het veldwerk is uitgevoerd in de periode van januari t/m juni 2020.

- **Methode respondentenselectie**

- Uit het StemPunt-panel van Motivaction.

- **Incentives**

- De respondenten hebben als dank voor deelname aan het onderzoek punten voor het StemPunt-spaarprogramma ontvangen.

- **Weging**

- De onderzoeksdata zijn gewogen (zie ook bijlage gewogen en ongewogen data), daarbij fungeerde het Mentality-ijkbestand als herwegingskader. Dit ijkbestand is wat betreft sociodemografische gegevens gewogen naar de Gouden Standaard van het CBS.

- **Bewaartermijn primaire onderzoeksbestanden**

- Digitaal beschikbare primaire onderzoeksbestanden worden tenminste 12 maanden na afronden van het onderzoek bewaard. Beeld- en geluidsopnames op cd en niet digitaal beschikbare schriftelijke primaire bestanden zoals ingevulde vragenlijsten, worden tot 12 maanden na afronden van het onderzoek bewaard.

- **Overige onderzoekstechnische informatie**

- Overige onderzoekstechnische informatie en een exemplaar van de bij dit onderzoek gehanteerde vragenlijst is op aanvraag beschikbaar voor de opdrachtgever.

# Toelichting rapportcijfer competenties

Vanaf het tweede kwartaal van 2018 is de berekening van het overall rapportcijfer voor Competenties aangepast. Voorheen (van Q1 2017 t/m Q2 2018) werd het rapportcijfer voor de competenties van Defensie in het algemeen rechtstreeks uitgevraagd in de Draagvlakmonitor. Met ingang van Q2 2018 is het overall rapportcijfer voor Competenties (zie pagina 13) een afgeleide van de rapportcijfers die aan de uitvoering van de drie grondwettelijke taken van Defensie worden toegekend (zie pagina 14), in combinatie met een constante score. De drie rapportcijfers leggen hierbij verschillend gewicht in de schaal. Voor het bepalen van het gewicht van elk van de taken is data gebruikt uit Q2 2017 t/m Q1 2018. Het rapportcijfer voor de uitvoering van taak 1 weegt het zwaarst, gevolgd door de rapportcijfers voor taak 3 en taak 2. De exacte gewichten zijn 0.441 (voor taak 1), 0.314 (voor taak 3) en 0.158 (voor taak 2). De constante score is 0.587.

# Auteursrecht

Het auteursrecht op dit rapport ligt bij de opdrachtgever. Voor het vermelden van de naam Motivaction in publicaties op basis van deze rapportage - anders dan integrale publicatie - is echter schriftelijke toestemming vereist van Motivaction International B.V.

## Beeldmateriaal

Motivaction heeft datgene gedaan wat redelijkerwijs van ons verwacht kan worden om de rechthebbenden op beeldmateriaal te achterhalen. Mocht u desondanks menen recht te kunnen doen gelden op gebruikt beeldmateriaal, neem dan contact op met Motivaction.

## Pers- en publicatiebeleid

Het vermelden van de naam van Motivaction in persberichten en/of andere publicaties over door Motivaction uitgevoerd onderzoek is gebonden aan een aantal voorwaarden, zoals vastgelegd in ons [Pers- en publicatiebeleid](#).

### Voor vragen:

Heeft u naar aanleiding van deze rapportage vragen over de onderzoeksopzet, dan kunt u contact opnemen met:

Drs. Charlotte Daalhuizen-van Kesteren – Onderzoeker – Trends, Onderzoek en Statistiek

tel: 06 204 136 33; e-mail: [cp.daalhuizen.v.kesteren@mindef.nl](mailto:cp.daalhuizen.v.kesteren@mindef.nl)

Heeft u inhoudelijke vragen naar aanleiding van deze rapportage of vragen over de communicatie en verspreiding er van, dan kunt u contact opnemen met:

Erna Koekenberg – Senior adviseur onderzoek – Directie Communicatie

tel: 070 – 3188566; e-mail: [ba.koekenberg@mindef.nl](mailto:ba.koekenberg@mindef.nl)